

Краны мостовые электрические однобалочные подвесные г/п 5 т (режим А3) ГОСТ 7890-93

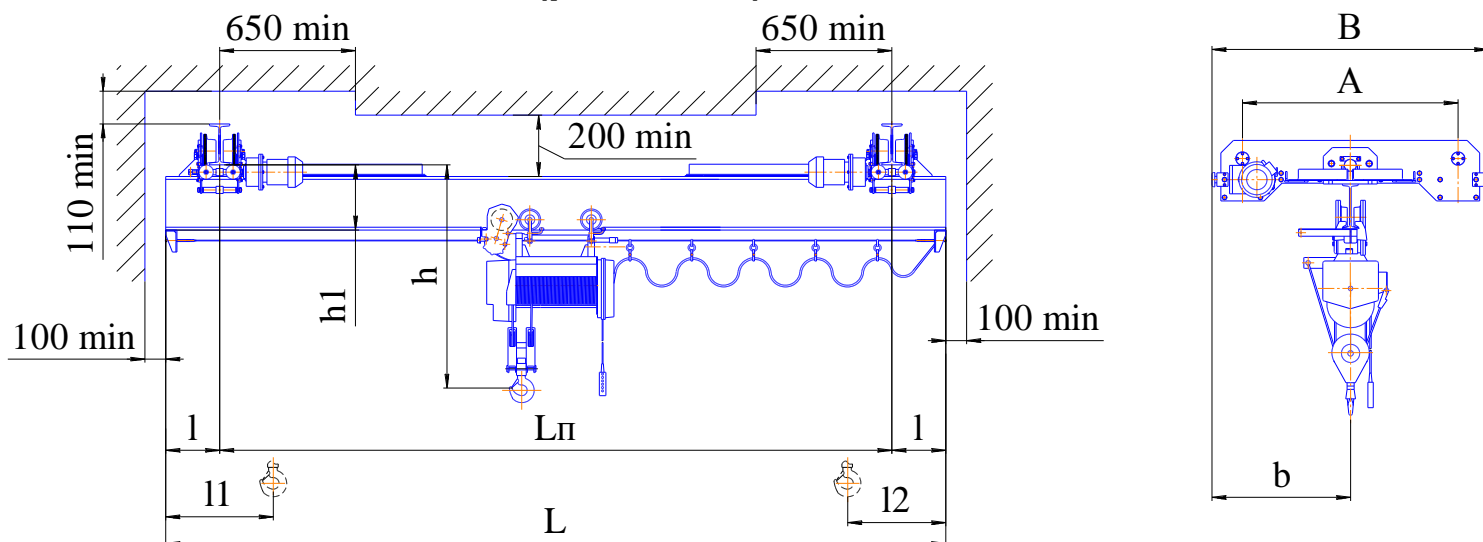

Полная длина L, м	Пролёт Лп, м	Длина консолей l, м	l1, l2, мм	A	B	b	h*	h1	№ профилей двутавров кранового пути	Нагрузка на путь от колеса, кН	Конструктивная масса, т
				мм, не более						не более	
3,6 – 4,2	3,0	0,3 – 0,6	900	1200	1540	770	2040	510	30М; 36М; 45М ГОСТ 19425	14,8	1,4
4,8 – 5,4	4,2	0,3 – 0,6					2120	610		15,0	1,6
6,6 – 7,8	6,0	0,3 – 1,2					2240	610		15,4	1,8
10,2 – 12	9,0	0,6 – 1,5								16,0	2,3
13,2 – 15	12,0	0,6 – 1,5		1760	2100	1050	16,7	2,9			
16,2 – 18	15,0	0,6 – 1,5					17,2	3,3			

* размер определяется типом выбранной тали;

Установленная суммарная мощность двигателей не более 10,5 кВт. Скорость передвижения кранов 0,5 м/с. Скорость подъема груза и передвижения тали – по паспорту тали.

Режим работы 3К ГОСТ 25546-82 (А3 ИСО 4301). Рабочее напряжение 380 В.

ДОПОЛНИТЕЛЬНЫЕ ТРЕБОВАНИЯ:

СВЕДЕНИЯ, СООБЩАЕМЫЕ ЗАКАЗЧИКОМ (впишите или обведите нужное):			
Пролет Лп, м:		Количество кранов	
Полная длина крана, L, м:		Т(°С) окружающей среды:	(-20 +40); (-40 +40)
		Климатическое исполнение:	У; Т
Высота подъема, м:		Категория размещения:	1; 2; 3; 4
Исполнение крана:	(общепромышленное) (взрывобезопасное) (пожаробезопасное, класс пожароопасной зоны III, IIIa, IIIb)		
Характеристики взрывобезопасности (ГОСТ Р 51330-99):			
Класс взрывоопасной зоны:	В-Ia; В-Iб; В-Iг	Категория взрывоопасной смеси:	IIВ; IIС
Группа взрывоопасной смеси:	T1; T2; T3; T4; T5; T6		
Наименов. предприятия, адрес, тел/факс, e-mail заказчика:			
Подпись, фамилия, должность заказчика, печать предприятия:			