

Краны козловые двухбалочные со стационарной кабиной г/п 20/5 т

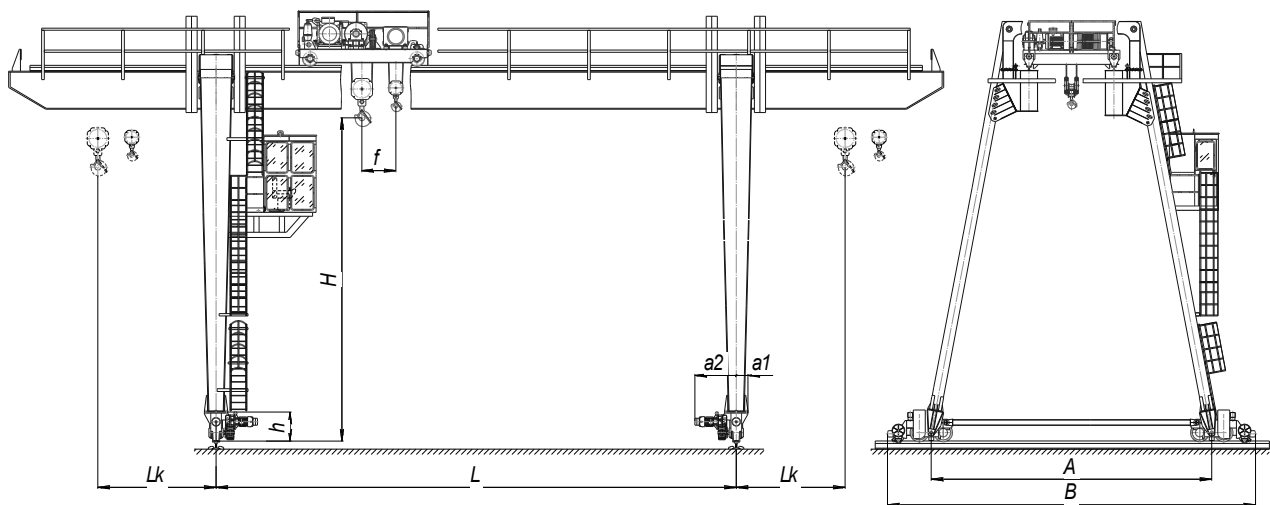

Наименование	Для группы классификации 3К	Для группы классификации 5К
Высота подъема Н, м	10	
Скорости механизмов, м/мин		
Главного подъема	0...6	0...6
Вспомогательного подъема	0...8	0...8
Передвижения крана	50	60
Передвижения тележки	30	48
Установленная мощность электродвигателей, кВт	53	58
Тип подкранового рельса	КР 70 или Р50	
Климатическое исполнение по ГОСТ 15150-69	У, категории размещения 1	
Ветровой район по ГОСТ 1451-77	до V включительно	

L, м	А, м	В, м	Lк, м	a1, м	a2, м	h, м	f, м	Масса крана, т		Нагрузка на колесо, кН	
								Группа классификации 3К	Группа классификации 5К	Группа классификации 3К	Группа классификации 5К
								не более			
25	9,5	11,2	6,3	0,6	1,5	1,0	0,95	50	60	250	265
32	10,5	12,2	8,0					55	64		

ДОПОЛНИТЕЛЬНЫЕ ТРЕБОВАНИЯ:
